



# የብልጽግና ፓርቲ ተቋማዊ ግንባታ

(ለማ/ኮሚቴ አባላት የቀረበ)

---

ሚያዝያ 2014 ዓ.ም

ሱሉልታ

# የአቀራረብ ይዘት

መግቢያ

የብልጽግና ፓርቲ የዴሞክራሲ እሴት

ለዴሞክራሲ ሥርዓት ግንባታ የፖለቲካ ፓርቲዎች አስፈላጊነት

የጠንካራ ፓርቲና ጠንካራ መንግስት ግንባታ አስፈላጊነት

የፓርቲ ተቋማዊ ግንባታ ለአገር ግንባታ

የፓርቲ ተቋማዊ ግንባታ ታሳቢዎች፣ መለኪያዎችና ማረጋገጫ መንገዶች

እድሎች፣ ፈተናዎችና መሻገሪያ አቅጣጫዎች

ከአመራሩ ምን ይጠበቃል?

ማጠቃለያ

# መግቢያ

## ሁለንተናዊ ብልጽግና

ማህበራዊ፣ ኢኮኖሚያዊና

ፖለቲካዊ ብልጽግና

## የፓርቲ ተቋማዊ ግንባታ

ጥራት፣ ቅብራትና

ቀጣይነት

## የፖለቲካ ፓርቲዎች

የዴሞክራሲ ልብና ነፍስ

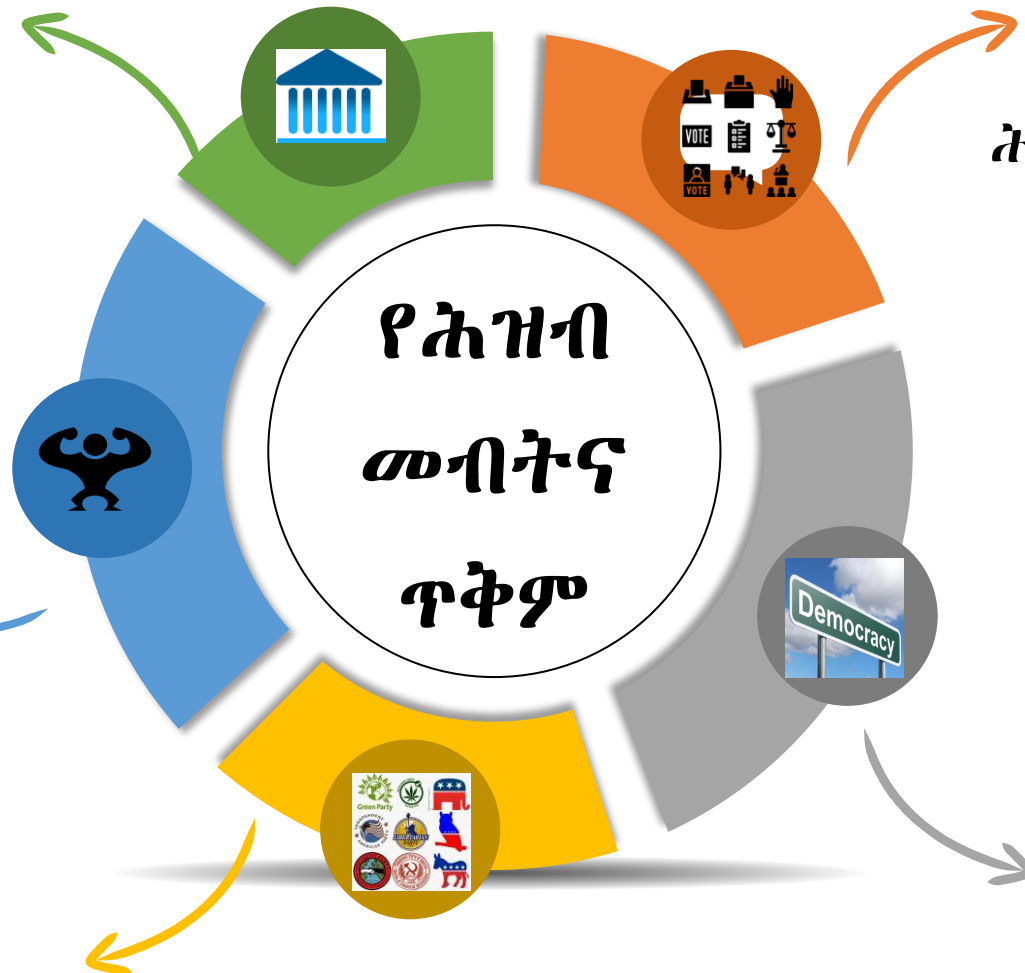

## ፖለቲካ

ሕዝብን የማደራጀትና የማንቀሳቀስ ሂደት

## ዴሞክራሲ

የሕዝብ ለ-ዓላዊነትን ማስፈን

# የአብላጫ (majoritarian) ዲሞክራሲ እና የመግባባት (consensus) ዲሞክራሲ

## የአብላጫ ድምጽ ዲሞክራሲ

- ወጥነት ያለው ማንነት
- የግለሰብ እኩልነት
- ሃሳብ መር ፖለቲካ
- አብላጫ ድምጽ ሥርዓት
- የስልጣን ክፍፍልና የኃይል ሚዛናዊ ስርጭት
- አሀዳዊ ወይም ግለሰቦችን የሚያበቃና ለአስተዳደር ምቹ የሆነ የፌዴራል ስርዓት

## የመግባባት ዲሞክራሲ

- ሕብረብሔራዊ ማንነት
- የቡድን እኩልነት
- ዐብይ ጥምረት
- ተመጣጣኝ ውክልና
- ቡድናዊ ራስ-አስተዳደርነት
- ድምጽ በድምጽ የመሻር መብት
- ሕብረብሔራዊ ፌዴራሊዝም



# ዴሞክራሲ

---

ሃሳብ መር ፖለቲካ

---

ሂደትና ይዘት

---

በብሔር ማንነትና በሀገር ማንነት መካከል ሚዛን

---

አካታችነትና ተመጣጣኝ ውክልና

---

በቡድን መብትና በግለሰብ መብት መካከል ሚዛን

---

ኅብር ብሔራዊ ፌዴራሊዝም

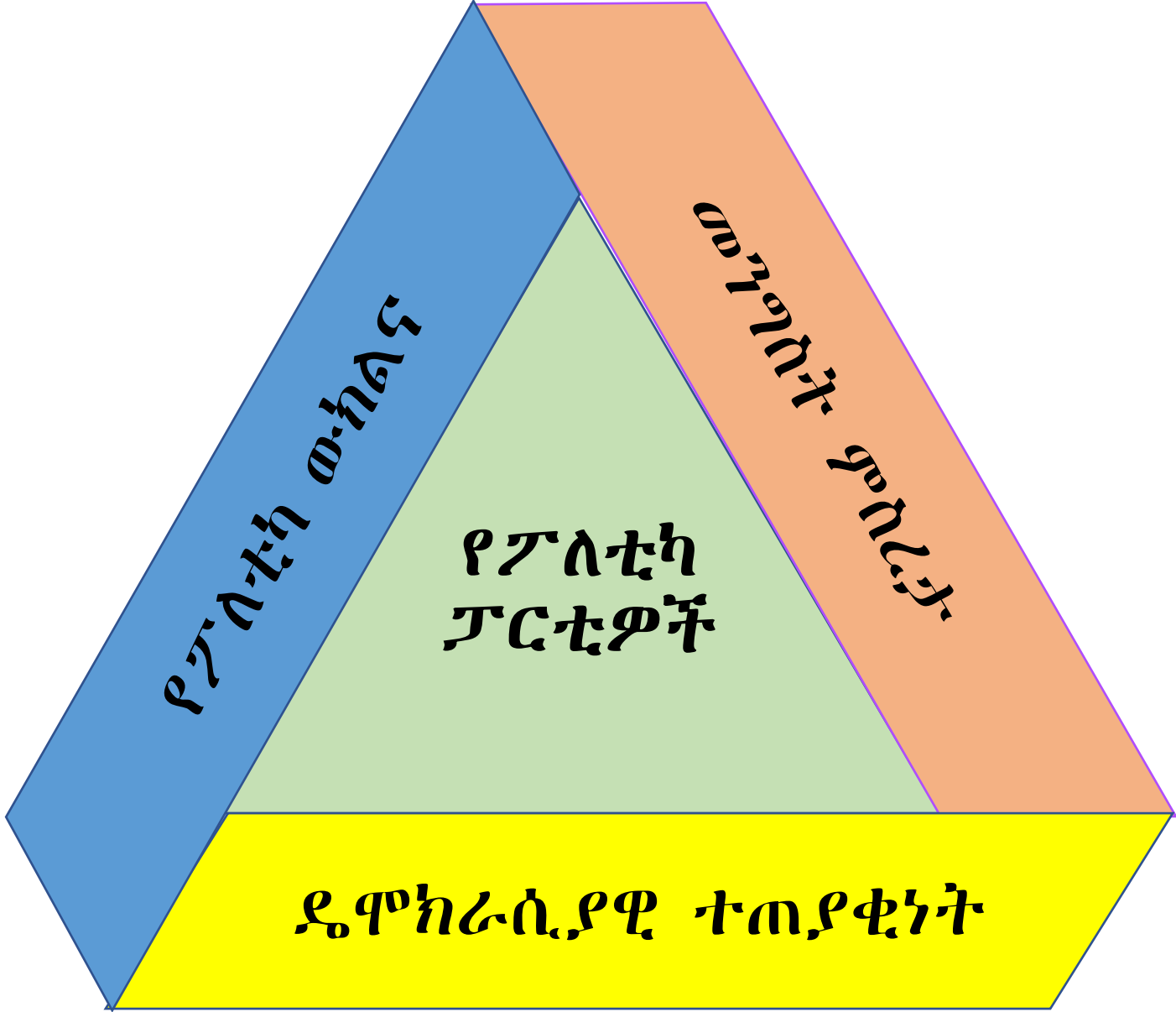

የፖለቲካ ውክልና

መንግሥት ምስራቅ

የፖለቲካ  
ፓርቲዎች

ዲሞክራሲያዊ ተጠያቂነት

# የፖለቲካ ፓርቲዎች ዋና ዋና ተግባራት

## እንደ ተቋም

- የሕዝቡን ፍላጎቶችና ጥቅሞች ማደራጀትና ወደ ፕሮግራም መቀየር፤
- ወቅቱን የዋጁ አደረጃጀቶችንና አሰራሮችን መዘርጋት፤
- ቀጣይነት ባለው መልኩ ብቁ አሰራሮችን ማፍራት፤
- በሕዝብና በፖለቲካ ስርዓት መካከል ድልድይ መሆን፤

## ከምርጫ አንጻር

- ሕዝቡን ማስተማርና ተሳትፎውን ማሳደግ፤
- ለመምረጥና መመረጥ መብት መረጋገጥ ምቹ ሁኔታ መፍጠር፤

## በመንግስት ውስጥ

- ጠንካራ መንግስት ለመመስረት የሚያስችል የአመራር ስምሪት ማድረግ፤
- የፓርቲውን ፕሮግራም፣ ፖሊሲ፣ ስትራቴጂ በውጤታማነት ማስፈጸም፤
- ጠንካራ ተቋማትን በመፍጠር ዘላቂ ሰላም፣ ልማትና መልካም አስተዳደር ማረጋገጥ፤

# የጠንካራ ፓርቲና ጠንካራ መንግስት ግንባታ አስፈላጊነት

ጠንካራ  
ፓርቲ

ጥራት ያለው ሃሳብ፣ አመራርና አባላት  
ጠንካራ አደረጃጀት፣ የተረጋጋ አሠራርና ዲ.ሲ.ፕሊን  
ቀውስን የመምራት አቅምና ቀጣይነት ያለው ውጤት

ጠንካራ  
መንግስት

በብቃት ማቀድና መፈጸም  
መሰረታዊ የሕዝብ አገልግሎትን በውጤታማነት ማቅረብ  
ተጠያቂነትን ማስፈንና የህግ የበላይነትን ማስከብር

ጠንካራ አገር

የአገር ግዛትና ሊዓላዊነት ማስከበር  
ከዜጎች የጠበቀ ትስስር ያላቸው ጠንካራ መንግስታዊ ተቋማት  
የሕዝብ ስልጠና ቅቡልነትና የተዋህደ ሰላማዊ ሕዝብ

# ኢትዮጵያን ጠንካራ አገር ለማድረግ ወሳኙ የሆኑ ዋና ዋና ጉዳዮች



የሀገረ መንግስት  
ግንባታ (State  
building)



ዲሞክራሲን  
መተከልና ማፅናት



የአገራዊ ግንባታ ወይም  
የብሔረ መንግስት  
(Nation building)

# የፓርቲ ተቋማዊ ግንባታ ለጠንካራ አገር ግንባታ ያለው ሚና



የፓርቲ ተቋማዊ ግንባታ  
ጥራት፣ ቅቡልነትና  
ቀጣይነት



አገራዊ መንግስት ግንባታ  
ነፃ፣ ገለልተኛና ብቃት  
ያላቸው ተቋማት

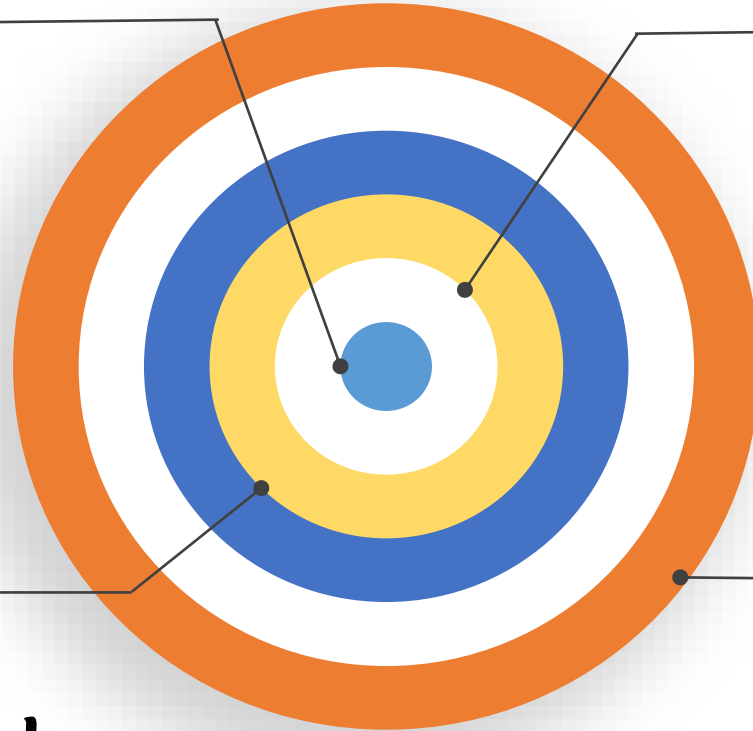

የዲሞክራሲ ባህል ግንባታ  
የሕዝብ ለዳላዊነት፣ እኩልነት፣  
ነጻነትና የህግ የበላይነት



አገራዊ ግንባታ  
የጋራ ማንነት፣  
አመለካከትና እሴት

# የተቋም ምንነትና የፓርቲ ተቋሚነት

- በአጭር አገላለፅ ተቋም ማለት ሕብረተሰብ በሕግ ወይንም በልማድ የሚገዛባቸው አሠራር ያለው አሰባሳቢ ማህበራዊ አካል ነው።
- ተቋምን Huntington የተባለው ተመራማሪ ሲገልጽ Institutions are “stable, valued, recurring patterns of behaviour” ብሎ አስቀምጧል
- እንደ አንጀሎ ፓኔሊያንኮ አገላለጽ የፓርቲ ተቋሚነት (party institutionalization) ማለት “ፓርቲው ከወቅቱ አመራሮቹ ውጪ በራሱ ቀጣይነት ባለው መልኩ ህልውናውን የሚያረጋግጥና በዓላማው የሚፀና እንዲሆን የሚናደርግበት ሂደት ነው”።



የፓርቲ ተቋማዊ  
ግንባታ ምንነት

• ኬኔት ጃንዳ የተባለው ጸሐፊ እንደሚለው ተቋማዊ አቅሙ የተገነባ ፓርቲ (institutionalized party) “በሕዝቡ አእምሮ ውስጥ ከወቅቱ መሪዎቹ በዘለለ በሃሳቦቹ፣ አመራሮቹ፣ በአባላቱና በአሠራሩ በሚንፀባረቅ የተረጋጋና የማይወዳቸው ባህሪ እና ለአገርና ለሕዝብ ፋይዳው የጎላ ተጨባጭ ተግባር የሚታወስ ነው”፡፡

# የፓርቲ ተቋማዊ ግንባታ ታሳቢዎች

ወ-ስጣዊ ተቋማዊ  
ጥራትና ጥንካሬ

መታመን/ቅቡልነት  
(legitimacy)

ቀጣይነት

# የፓርቲ ተቋሚነት (party institutionalization) መለኪያዎች

ውስጣዊ ተቋማዊ  
ሥርዓት (systemness)

የውሳኔ ነፃነት  
(decisional autonomy)

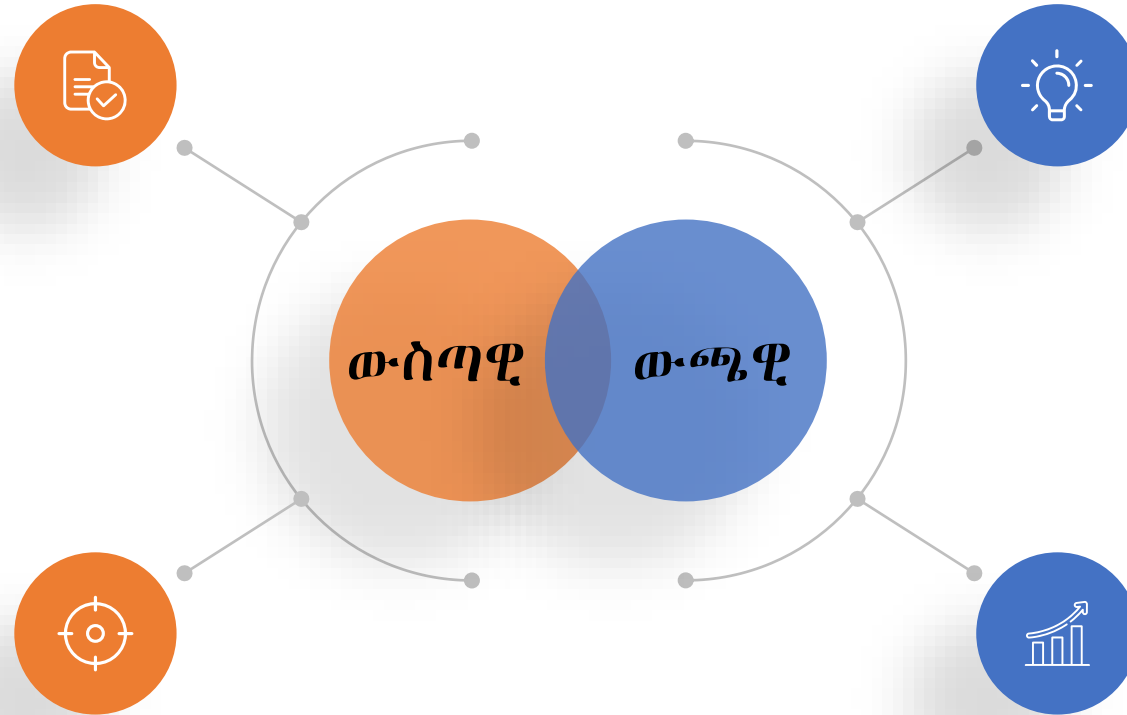

አባላትና ደጋፊዎች  
በፓርቲው ላይ ያላቸው  
እምነት (value infusion)

ሕዝቡ ስለ ፓርቲው  
ያለው እውቀት  
(reification)

# የፓርቲ ተቋማዊ ግንባታ ማረጋገጫ መንገዶች



ተቋማዊ  
ጥንካሬ



ውስጠ  
ፓርቲ  
ዲሞክራሲ



ውስጠ  
ፓርቲ  
አንድነት



የፓርቲው  
ለውጥና  
ቀጣይነት



ውጤታማ  
የባለድርሻ  
አካላት  
ግንኙነት



ምርጫ  
የማሸነፍ  
አቅም



# ተቋማዊ ጥንካሬ

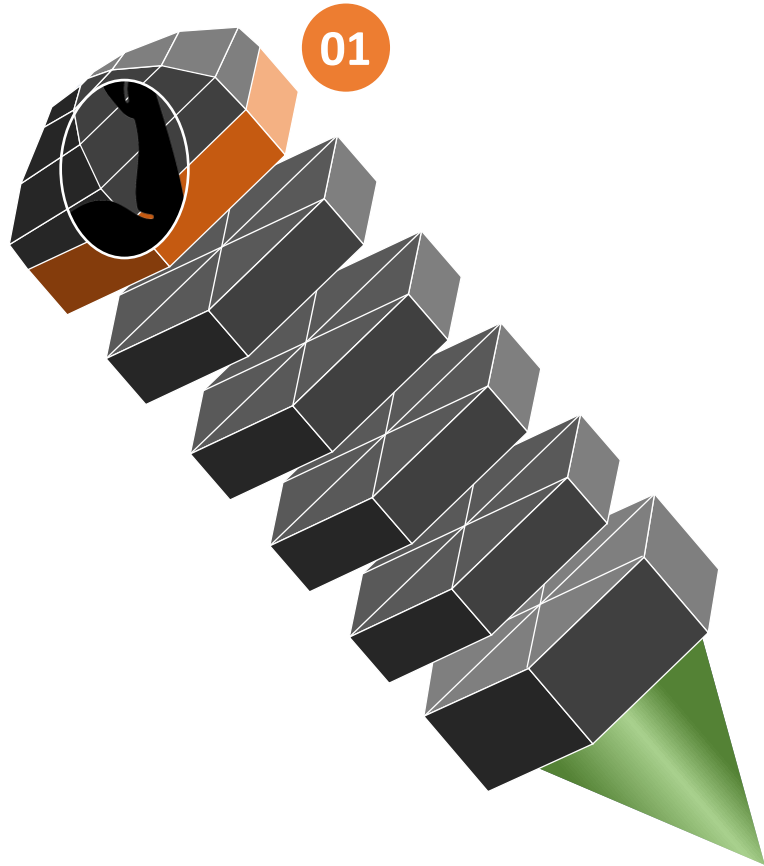

- የፓርቲ ፕሮግራም ጥራትና ውጤታማ አፈፃፀም፤
  - ብቁ ተቋማዊ አደራጃጀትና የሰው ኃይል፤
- 
- ውጤታማ ተቋማዊ አሰራር፤
  - ጠንካራ የፋይናንስ ስርዓት፤
- 
- ጠንካራ የክትትልና ድጋፍ ሥርዓት፤
  - ውጤታማ የኮሙኒኬሽን ሥርዓት፤

# የፓርቲ ፕሮግራም ጥራትና ውጤታማ አፈፃፀም

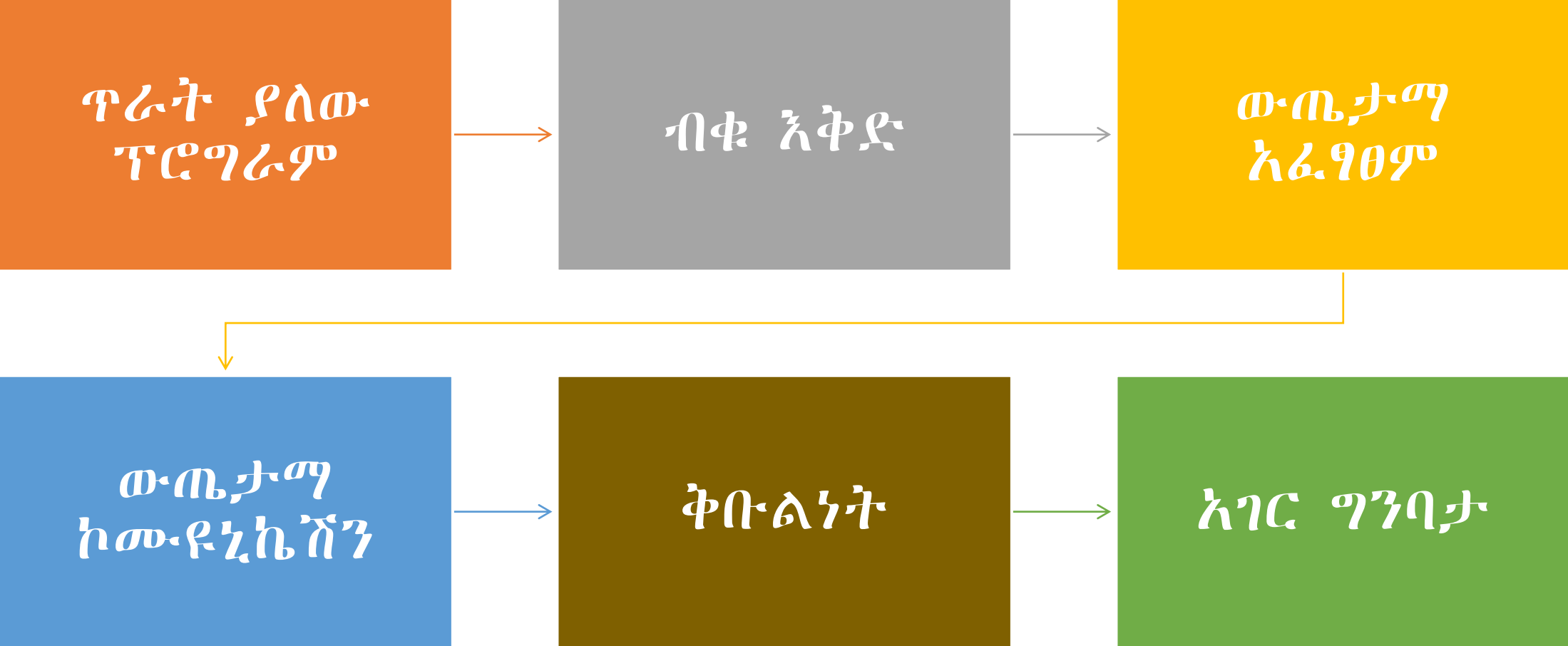

የፓርቲው ተቋማዊ አደራጃጀትና  
የሰው ኃይል ልማት

ዋና ዋና  
የማዕከላዊ  
ኮሚቴ ተግባርና  
ኃላፊነት

- የፓርቲውን ፕሮግራምና መተዳደሪያ ደንብ፣ የጉባኤው ውሳኔዎች ሥራ ላይ መዋላቸውን ያረጋግጣል፤
- የፓርቲውን አጠቃላይ ፖሊሲዎች፣ ስትራቴጂዎች፣ አቅጣጫዎችና ዕቅዶችን እንዲሁም የማስፈጸሚያ መመሪያዎችን ያመነጫል፤ አፈጻጸማቸውን በየጊዜው ይገመግማል፤
- የማዕከላዊ ኮሚቴውን ዓመታዊ የሥራ ዕቅድና የፓርቲውን በጀት ያጸድቃል፤

ዋና ዋና  
የማዕከላዊ  
ኮሚቴ ተግባርና  
ኃላፊነት

- በፓርቲው መተዳደሪያ ደንብ ትርጓሜ ላይ ለሚነሱ ክርክሮች ውሳኔ ይሰጣል፤
- ለፓርቲው ፕሮግራምና ደንብ ተገዢ ያልሆኑና የአመራር ብቃት የጎደላቸውን የማዕከላዊ ኮሚቴ አባላትን በ $2/3$  ድምፅ ያግዳል፤
- ደንቡን ለማስፈጸም የሚያስፈልጉ ዝርዝር መመሪያዎችን ያጸድቃል፤
- ማዕከላዊ ኮሚቴው ከተግባርና ኃላፊነት በከፊል ለፓርቲው ሥራ አስፈጻሚ ኮሚቴ ውክልና ሊሰጥ ይችላል።

# የሥራ አስፈጻሚ ኮሚቴ ዋና ዋና ተግባራትና ኃላፊነቶች

- የጉባኤውንና የማዕከላዊ ኮሚቴውን አቅጣጫዎችና ውሳኔዎች መሠረት በማድረግ የኅብረተሰቡ ኑሮ እንዲሻሻልና አንድ የኢኮኖሚና የፖለቲካ ማኅበረሰብ ለመፍጠር እንዲቻል አስፈላጊውን ስልት ይቀይሳል፤ መመሪያ ይሰጣል፤ ተግባራዊ መሆናቸውን ይከታተላል፤
- ኅብረ ብሔራዊ አንድነታችንን የሚያጠናክርና የፌዴራል ሥርዓቱን የሚያጎለብት ሐሳቦችን ያመነጫል፤ መተግበራቸውን ይከታተላል፤

# የሥራ አስፈጻሚ ኮሚቴ ዋና ዋና ተግባራትና ኃላፊነቶች

- የጉባኤውንና የማዕከላዊ ኮሚቴ ውሳኔዎች ሕገ ደንቡን መሠረት በማድረግ የፓርቲውን የውስጠ ፓርቲ ዲሞክራሲ የበለጠ ለማዳበር የሚያስችሉ መመሪያዎችን ከኢንሰፔክሽን እና ሥነ-ምግባር ኮሚሽን ጋር በመመካከር ያወጣል፤ ተግባራዊ መሆናቸውን ይከታተላል፤
- ለማዕከላዊ ኮሚቴው የሥራ ዕቅድና ሪፖርት ያቀርባል፤
- በየደረጃው የሚገኙ የፓርቲ አመራር የሥራ እንቅስቃሴ ይመራል፤ ይከታተላል፤ ይደግፋል፤
- የፓርቲ አመራር ምደባ የአፈጻጸም መመሪያ ያወጣል፤

# የኢንሰፔክሽንና ሥነ-ምግባር ኮሚሽን ዋና ዋና ተግባርና ኃላፊነቶች

- ኮሚሽኑ የፓርቲውን መተዳደሪያ ደንብና መመሪያዎች በሥራ ላይ መዋላቸውን ይከታተላል፤
- የፓርቲውን የፖለቲካ ጥራት እና የሥነ ምግባር ጤናማነት ለማረጋገጥ አስፈላጊውን ክትትል ያደርጋል፤
- የፓርቲው ገንዘብ፣ ንብረትና ሰነዶች በአግባቡ መጠበቃቸውን ቁጥጥር ያደርጋል፤
- የፓርቲው አባላትና አካላት መብቶች እና ጥቅሞች መከበራቸውን ይከታተላል፤

# የኢንሰፔክሽንና ሥነ-ምግባር ኮሚሽን ዋና ዋና ተግባርና ኃላፊነቶች

- ከአባላት የሚቀርቡ አቤቱታዎችን ይቀበላል፤ ይመረምራል፤ የእርምት የውሳኔ ሐሳቡን ለሥራ አስፈጻሚ ኮሚቴ እና እንደአግባቡ በየደረጃው ላሉ የፓርቲ አሰተባባሪ ኮሚቴዎች ያቀርባል፤
- በየደረጃው የሥነ ምግባር ጥሰቶችን ይመረምራል፤ ተገቢውን የእርምት ርምጃ እንዲወሰድ ያደርጋል፤
- ፓርቲውን የሚመለከቱና መጣራት የሚገባቸው ጉዳዮች ሲኖሩ አጣርቶ ለማዕከላዊ ኮሚቴ ሪፖርት ያቀርባል፤

# ከሥራ አስፈጻሚ በታች ያሉ የፓርቲው ተቋማዊ መዋቅሮች

## የፓርቲ ጽህፈት ቤቶች

የፖለቲካ፣ የአደረጃጀት፣ የህዝብ ግንኙነት እና እንደአግባብነቱ የጥናትና ምርምር ስራዎች

## ህዋስ

በመኖሪያ ወይም በስራ አካባቢ የሚመሰረት፣ ከ11-35 አባላት፣ የፖለቲካ አቅም ግንባታ መድረክ

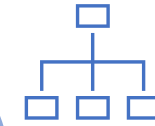
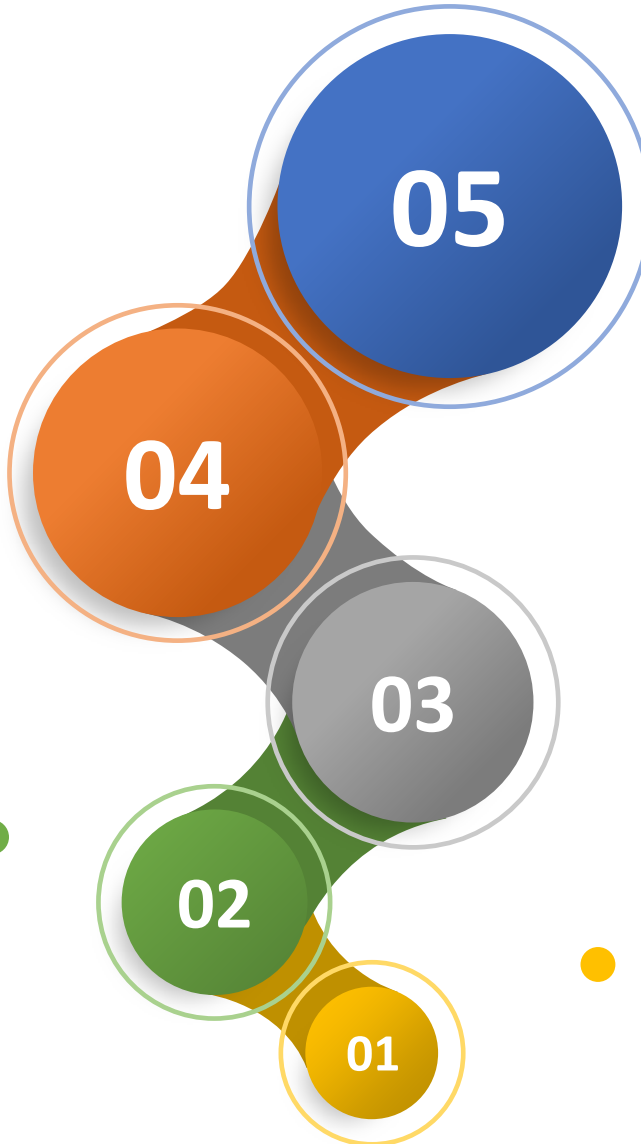

## የፓርቲ አስተባባሪ ኮሚቴ

የፓርቲና የመንግስት ሥራ ማቀናጀት



## የመሰረታዊ ድርጅት

የፖለቲካ አቅም ግንባታ መድረክ፣ ሁለትና ከዛ በላይ ህዋሳት፣ ከ22-210 አባላት



## የደጋፊዎች ቡድን አደረጃጀት

የማንቃት መድረክ፣

የምልመላና የድጋፍ ምንጭ

# የፓርቲው ተቋማዊ አደራጃጀትና የሰው ኃይል ልማት

## ጠንካራ ነባር አባላትን ማቆየትና ማጠናከር

- የምዘናና እውቅና ስርዓት፤
- የምደባ ስርዓት፤
- ቀጣይነት ያለው ውይይት፤
- የመውጫ ስትራቴጂ (exit strategy) ፤

## የአባላት ምልመላ ጥራትና ተደራሽነትን ማስፋት

- የምልመላ ስርዓቱን ማሻሻል፤
- ተደራሽነትን ማስፋት፤
- ጥራት ያለው ምልመላ ሥራ፤
- ጠንካራ አደራጃጀት መፍጠር፤

## የአመራርና አባላት አቅም ግንባታ

- የአቅም ግንባታ ስትራቴጂ፤
- በየደረጃው ስልጠናዎችን ማዘጋጀት፤
- ሞራል፣ ስነ-ምግባር፣ ችግር ፈቺነት፣ ውሳኔ ሰጪነት፣ ወ.ዘ.ተ ላይ ማተኮር፤

# የአባላት ምልመላና ግንባታ ሂደት

መመልመል

ማሰማራት

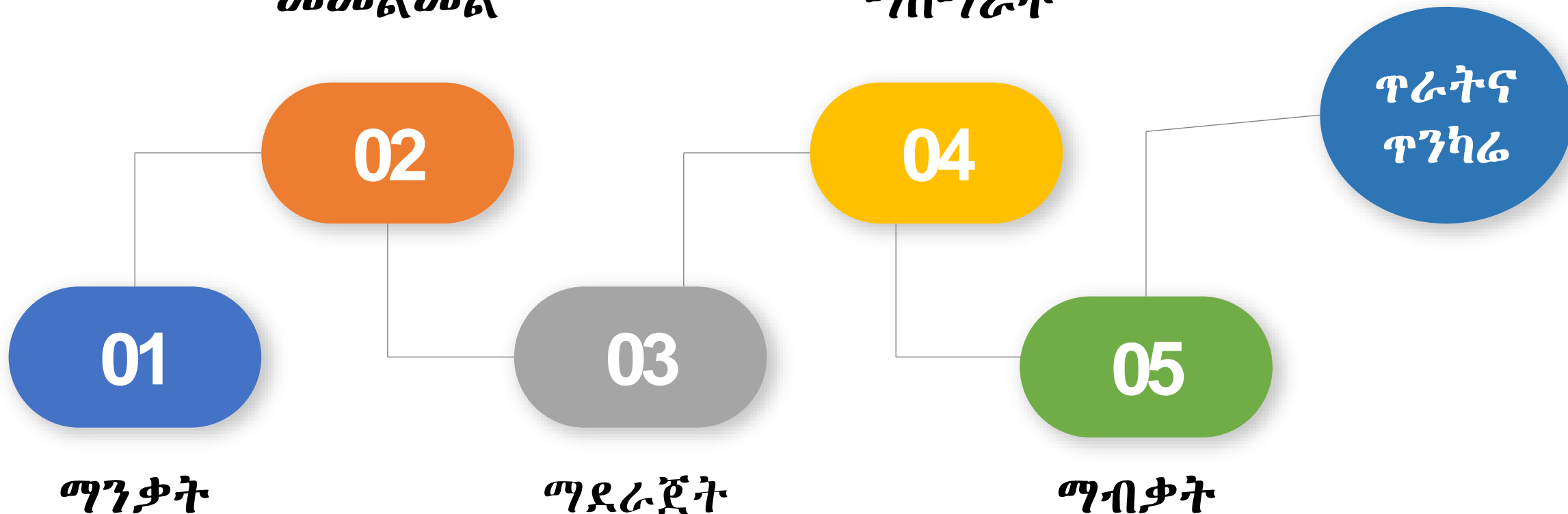

# የፓርቲ እድገት ምዕራፎች

የማራጋጋት (Stabilisation) ምዕራፍ:-  
ቅቡልነትን ለማግኘት የሚያስችል  
ቀጣይነት ያለው ውጤታማ ተግባር .

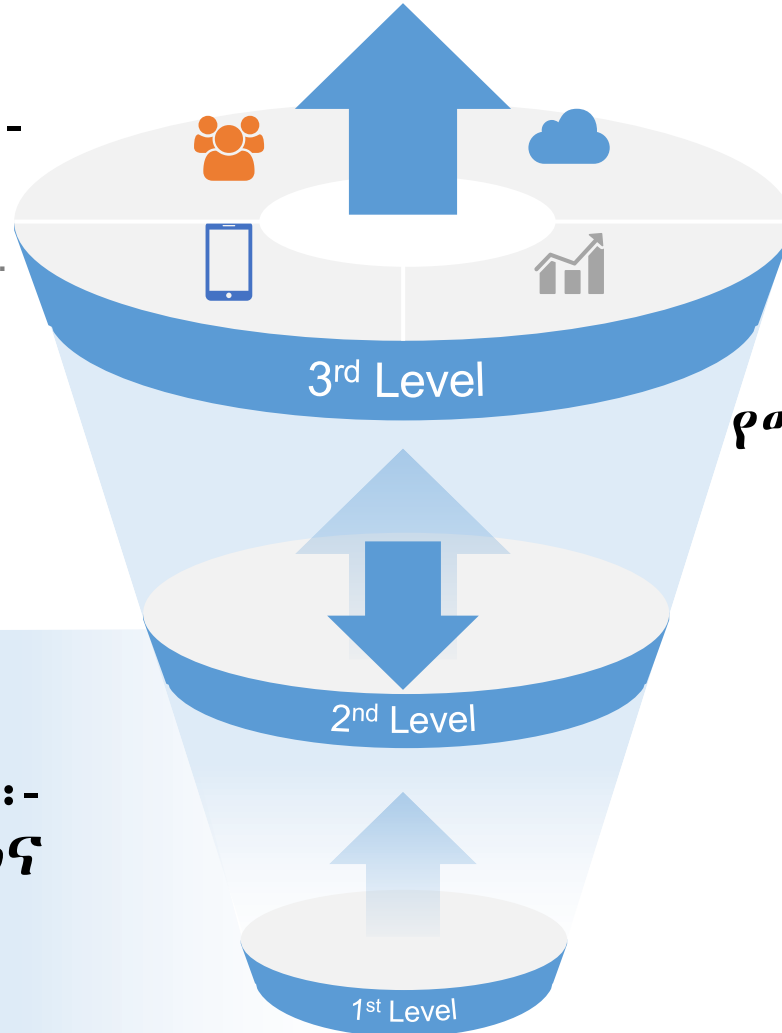

የማደራጀት (Organisation) ምዕራፍ:-  
አደረጃጀቶችን፣ አሰራሮችንና  
ፈፃሚዎችን ማዘጋጀትና የጋራ  
መግባባት መፍጠር

የልየታ (Identification) ምዕራፍ:-  
ሃሳቦችንና መልዕክቶችን መቅረፅና  
አባላትን ማፍራት

የማረጋገጫ/የማስከን  
ምዕራፍ በቅቶ የማብቃት  
ስትራቴጂ

ማልማት

ማብዛት

ማረም

ማሰናበት

# የፓርቲው ተቋማዊ አሠራር



ከውጭ ተጽእኖ ነፃ መሆን (PARTY AUTONOMY) ፣



የፓርቲ ወጥነት፣ ቅንጅትና አንድነት (coherence) ማረጋገጥ፣



ጠንካራ ማህበራዊ መሰረት (roots in society) ማረጋገጥ፣



በብልሃት መተግጠፍ (pragmatism) ፣



በአባላቱ፣ በልሕቃን እና በሕዝቡ አመኔታን ያተረፈና ቅቡልነት (legitimacy) ያለው ፓርቲ ማረጋገጥ፡፡



# የፓርቲ ፋይናንስ አቅምን ማጎልበት

- ጥራት ያለው የገቢ ማጎልበቻ ስትራቴጂ፤
- የተጠናከረ የአባላት መዋጮ፤
- ወጪ ቆጣቢ አካሄድ፤
- በቴክኖሎጂ የተደገፈ ግልጽነትና ተጠያቂነት ያለው የፋይናንስ ሥርዓት ፤

**የኮሙዩኒኬሽን ስትራቴጂ፣  
ክትትልና  
ድጋፍ  
ሥርዓትን  
ማጠናከር**

- የኮሙዩኒኬሽን ስትራቴጂ፣
- በሁለቱም በኩል የሚፈሰ ኮሙዩኒኬሽን (Two-Way Communication)፣
- ግልጽ የክትትልና ድጋፍ ስርዓት፣
  - ✓ የሪፖርትና ግብረ መልስ ስርዓት፣
  - ✓ የግምገማና ግብረ-መልስ ስርዓት፣
  - ✓ ጠንካራ የሱፐርቪዥን ስርዓት፣
- የኢንሰፔክሽንና ስነ-ምግባር ኮሚሽንን ማጠናከር፣
- ተጠያቂነትን ማስፈን፣

ተቋማዊ  
ጥንካሬን  
ከማረጋገጥ  
አኳያ ምን  
ይጠበቃል?

- የ10 አመት የፓርቲ ሥራዎች ስትራቴጂክ እቅድ ማዘጋጀት፤
- የፋይናንስ ሰው ሃብት ረቂቅ መመሪያዎችን ማፅደቅና ተግባራዊ ማድረግ፤
- የገቢ ማጎልበቻ ስትራቴጂ መንደፍ፤
- የፓርቲ መዋቅር ጥናቱን ማጽደቅና ተግባራዊ ማድረግ፤
- የተዘጋጀውን የአቅም ግንባታ ረቂቅ ስትራቴጂ ማፅደቅና ተግባራዊ ማድረግ ፤
- በየደረጃው ተከታታይ ስልጠናዎችን መስጠት፤
- ግልጽ የክትትልና ድጋፍ ስርዓት መዘርጋት፤
- የኮሙኒኬሽን ስትራቴጂ መንደፍና ተግባራዊ ማድረግ፤

# ውስጠ ፓርቲ ዲሞክራሲ

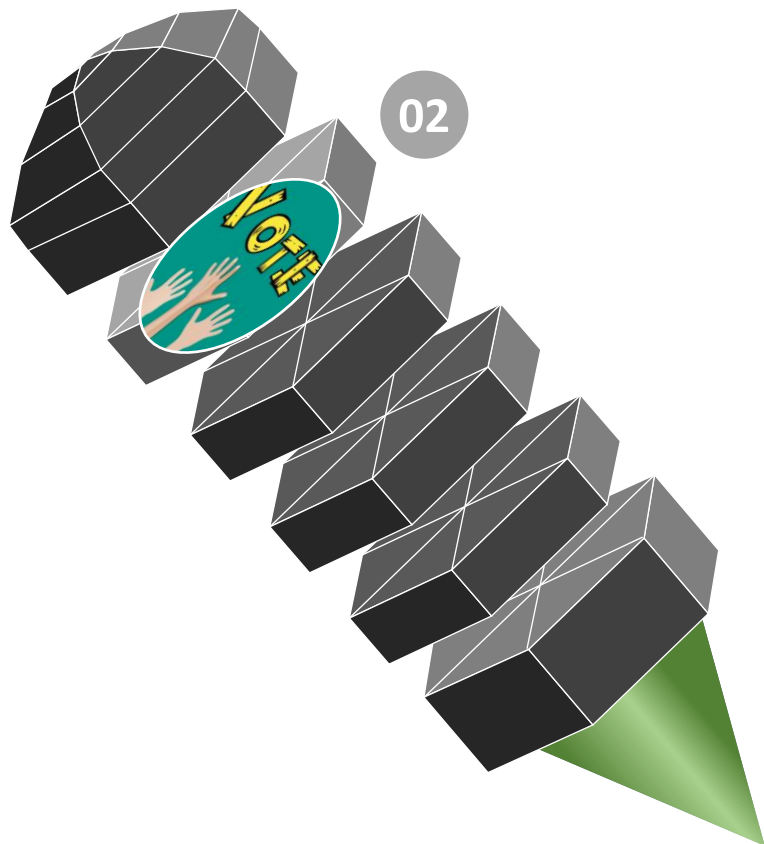

የፓርቲው አመራሮችና አባላት  
ነፃነትና የእኩልነት መብት መከበር፤

---

ከግለሰብ ነፃ የሆኑ ግልጽ የአሠራርና  
የውሳኔ አሰጣጥ ስርዓት መኖር፤

---

ጠንካራ ዲሲፕሊን በሚያረጋግጥ  
መልክ የዲሞክራሲ እሴቶችን  
በተጨማሪም ተግባራዊ ማድረግ  
መቻል፤

# ለውስጥ ፓርቲ ዲሞክራሲ መረጋገጥ ወሳኝ የሆኑ ጉዳዮች

- የአባላትን ለዓላዊ ስልጣን ባለቤትነት ማረጋገጥ፤
- የሃሳብ ነፃነት፣ አሳታፊነትና እኩልነት፤
- በዲሞክራሲ እሴቶች፣ በህግና ስርዓት መምራት፤
- የአመራሮችና አባላት ዲሲፕሊን፤
- ግልጽ አደረጃጀትና የአሰራር ስርዓት፤
- የስልጣን ዘመን ገደብ መኖር፤
- ግልጽ የጎንዮሽና የተዋረድ ግንኙነት ስርዓት፤
- የፓርቲ መረጃዎችንና ደክመንቶች ተደራሽነት፤
- ግልጽ የአለመግባባቶችን መፍቻ ስርዓት መኖር፤

# ምን ይጠበቃል?

ሰፊ የአመራርና አባላት የግንዛቤ ማሰጨብጫ ሥራዎችን መስራት፤

አስፈላጊ የሆኑ የአሰራር መመሪያዎችን በማዘጋጀት ማፀደቅና ተግባራዊ ማድረግ፤

ጠንካራ የክትትልና ድጋፍ ስርዓት መዘርጋት፤

የኢንሰፔክሽንና ስነ ምግባር ኮሚሽንን በየደረጃው ማጠናከር፤

# ውሰጠ ፓርቲ ኦንድነት

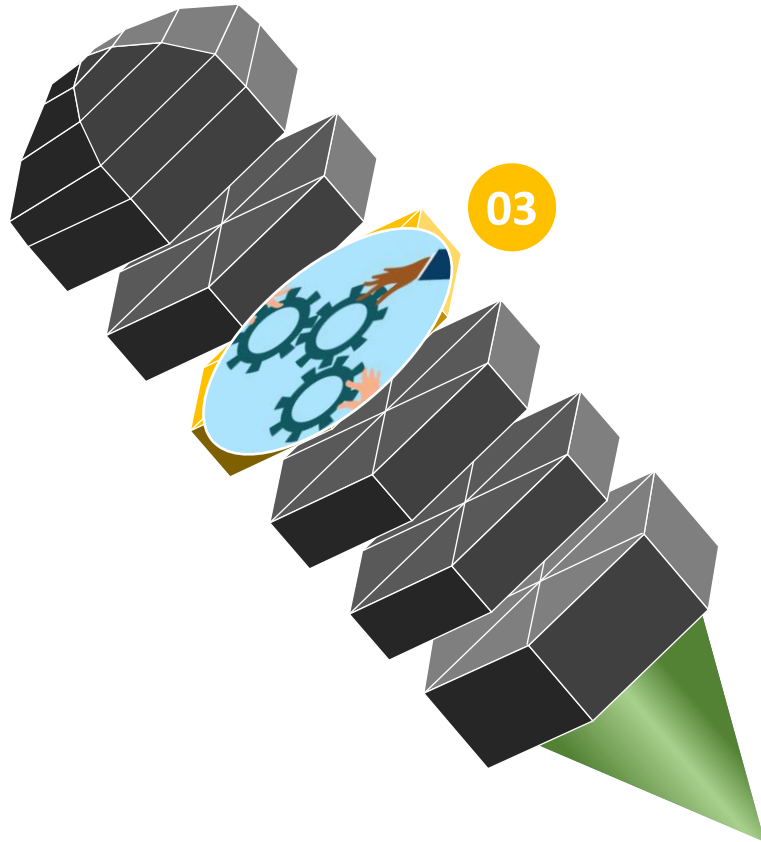

በፓርቲው ፕሮግራም፣ መተዳደሪያ ደንብ፣ መርሆች፣ እሴቶች እና አሠራር ስርዓቶች ላይ የጋራ መግባባት የመፍጠር፣

የአመራሩና አባላቱ ተግባራዊ እንቅስቃሴዎችና ውሳኔዎች የፓርቲውን እሳቤዎች፣ ህግና ስርዓት መሰረት ያደረጉ እንዲሆኑ ማድረግ፣

በተጨማሪም የአመለካከትና የተግባር መቀራረብ መፍጠር፣

# ለውስጠ ፓርቲ አንድነት መጠናከር ወሳኝ የሆኑ ጉዳዮች

---

አመራሮችና አባላት የፓርቲው ፕሮግራም፣ መተዳደሪያ ደንብ፣ መርሆዎች፣ እሴቶች እና የአሠራር ስርዓቶች ላይ የተሻለ ግንዛቤ እንዲኖራቸው ማድረግ፤

---

በየደረጃው የፓርቲ ውስጥ ጤናማ ውይይትና ክርክር ባህል ማሳደግ፤

---

የሃሳብ ልዩነቶችና አለመግባባቶች ለመፍታት የሚያስችል ግልጽ ስርዓት ማበጀትና በአግባቡ ተግባራዊ ማድረግ፤

---

በፓርቲው ውስጥ ተጠያቂነትን የሚያሰፍን ጠንካራ የፓርቲ ዲስፕሊን ስርዓት መዘርጋትና ተግባራዊ ማድረግ፤

---

የአመለካከት ዝንፈቶችን፣ ቡድንተኝነትን እና የፓርቲውን ህልውና አደጋ ላይ የሚጥሉ ክፍፍሎችን አምርሮ መታገል፤ ወ.ዘ.ተ ናቸው፡፡

# ምን ይጠበቃል?

- የዲሲፕሊን ጉድለት እርምጃ አወሳሰድ ረቂቅ መመሪያ መርምሮ ማጽደቅና በጥብቅ ዲሲፕሊን ተግባራዊ ማድረግ፤
- በየደረጃው የውይይትና የክርክር መድረኮችን በቀጣይነት ማዘጋጀት፤
- በየጊዜው የአመራሩንና የአባላትን ስነ-ምግባርና የሥራ አፈፃፀም ውጤታማነት መገምገምና ምዘና ማካሄድ፤
- ለዚህም የተዘጋጀውን የአመራሮችና የአባላት ግምገማና ምዘና ረቂቅ መመሪያ በውይይት አዳብሮ ማፅደቅና ተግባራዊ ማድረግ፡፡

# የፓርቲ ለውጥና ቀጣይነት

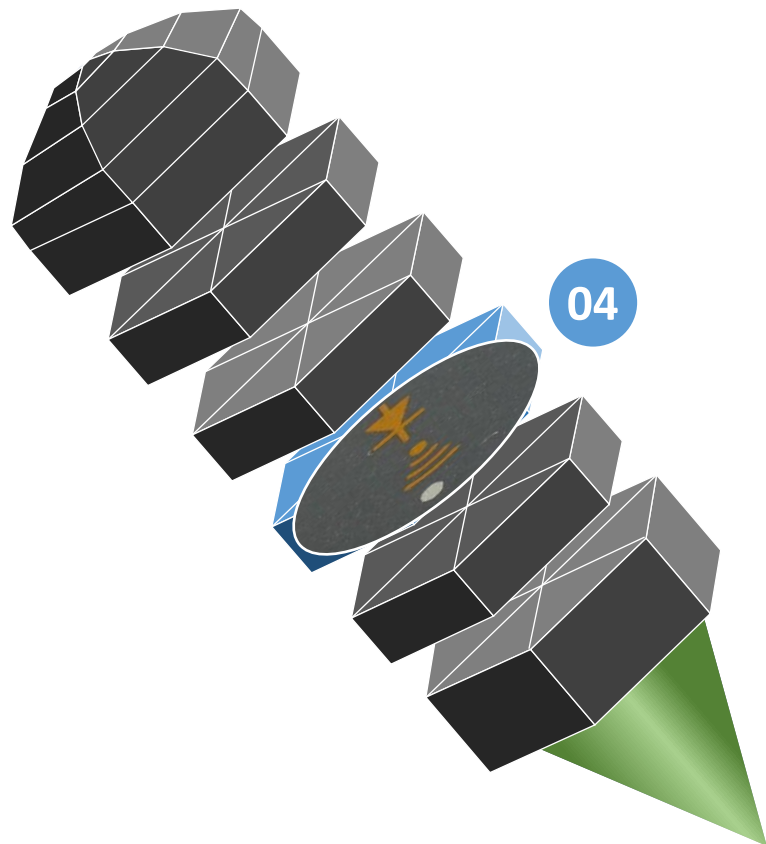

ስኬቶችንና ጥንካሬዎችን አጠናክሮ  
ማስቀጠል፤

---

ስህተቶችንና ድክመቶችን በጠንካራ ትግል  
ማረም፤

---

ወቅቱን የዋጁና የበለጠ ተወዳዳሪ  
የሚያደርጉ አዳዲስ ሃሳቦችን ማፍለቅና  
መተግበር

# ምን ይጠበቃል?

ተለዋዋጭ ሁኔታዎችን በንቃት መከታተልና አዳጊ ፍላጎቶችን መልክ ማስያዝ (manage the expectations of a population)፤

ውጤታማ የጥናትና ምርምር ሥራ በመስራት ለእቅድ ግብዓት እንዲሆን መጠቀም፤

የፓርቲና የመንግስት ሥራን አቀናጅቶ በውጤታማነት መምራት፤

የፓርቲ ውስጥ የግንኙነት፣ ውይይትና ክርክር ባህል ማሳደግ፤

# ውጤታማ የባለድርሻ አካላት ግንኙነት

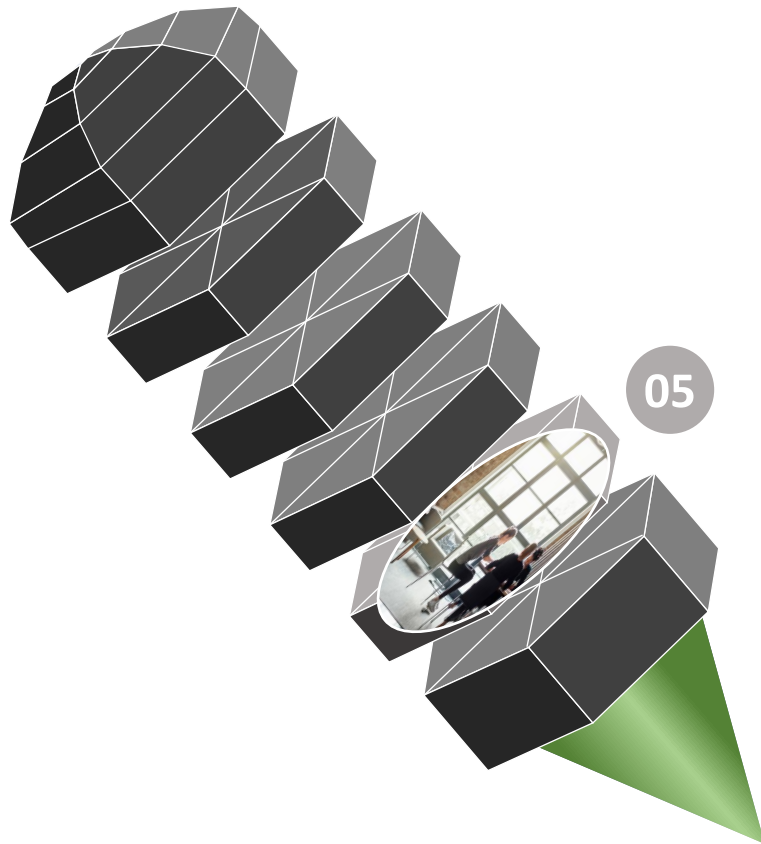

- ከባለድርሻ አካላት ጋር በመርህ ላይ የተመሰረተ ውጤታማ ግንኙነት መፍጠር፤
- ባለድርሻ አካላትን መምራትና መግራት፤ ፤

---

- ጠቃሚና ጤናማ ባለድርሻ አካላትን ማበራከት፤ ማጠናከርና ተሳትፏቸውን ማሳዳግ፤

---

- አካታች አገራዊ ምክክሩ ውጤታማ እንዲሆን መስራት፤
- የህግ የበላይነትን ማስከበር፤.

# ውጤታማ የባለድርሻ አካላት ግንኙነት

## ሚዲያ

መጠቀምና መግራት



ተፎካካሪ ፓርቲዎች  
መተባባርና መፎካከር.



ሲቪክ ማህበራት  
ማሳተፍና መግራት.

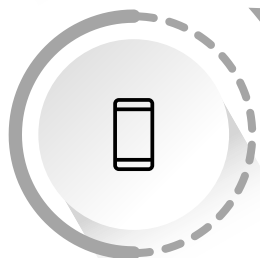

## ሕዝብ

መምራት፣ ማሳተፍና  
ተጠቃሚ ማድረግ.



## የግል ሴክተር

መምራት፣ መደገፍና  
መግራት.



እህት ፓርቲዎች  
መደገፍና ልምድ  
ልውውጥ



# አካታች አገራዊ ምክክሩ ውጤታማ እንዲሆን መስራት

01

አጀንዳዎችንና አቋሞቻችንን ማዘጋጀትና የጋራ መግባባት መፍጠር፤

02

ለተሳታፊዎች ምቹ ሁኔታ መፍጠር፤



03

ሌሎች ተዋናዮችን በማሳመን አደናቃፊ አካላትን በጋራ መታገል፤

04

የምክክር ኮሚሽኑን መደገፍ፤

# ምርጫ የማሸነፍ አቅም ማጎልበት

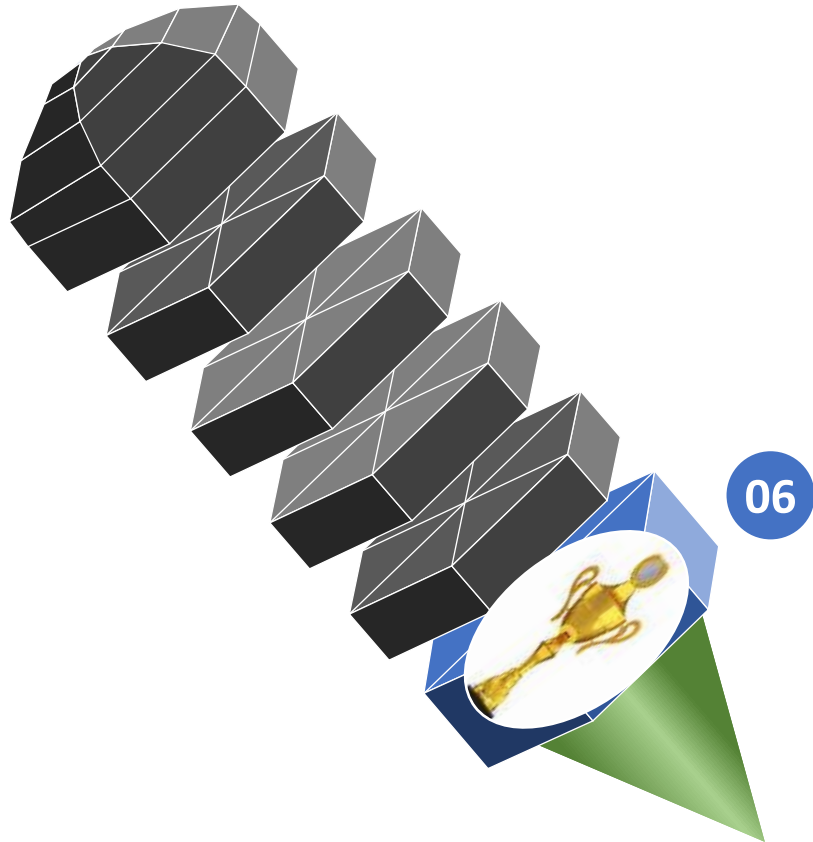

- ውጤታማ የምርጫ ስትራቴጂ፤
- የአመራርና የካድሬዎች ጥራትና ጥንካሬ፤

---

- አግባብነት ያለው አደረጃጀትና አሰራር፤
- ውጤታማ ኮሙኒኬሽን፤

---

- ተለዋዋጭ ሁኔታዎችን ታሳቢ ያደረገ ብቁ ዝግጅት ማድረግ፤
- የሕዝብ ድጋፍ በሚያስገኝ መልኩ ቃልን በተግባር ማረጋገጥ፤

# ምን ይጠበቃል?

- እንደ ገዢ ፓርቲ የምርጫ ማኒፌስቶን በውጤታማነት ተግባራዊ ማድረግ፤
- የአመራሩንና የአባላትን አቅም ቀጣይነት ባለው መልኩ ማጎልበት፤
- ውጤታማ የኮሙኒኬሽንና የህዝብ ግንኙነት ሥራ መስራት፤
- የሕዝብ አስተያየት ዳሰሳ ጥናቶችን በቋሚነት ማካሄድ፤
- በተለያዩ መልክ ሕዝብ የሚሰጣቸውን ገንቢ አስተያየቶች በግብዓትነት መጠቀም፤
- ተለዋዋጭ ሁኔታዎችን ታሳቢ በማድረግ ለቀጣይ ምርጫ ብቁ ዝግጅት ማድረግ፤



# እድሎች

እድሎችና  
ፈተናዎችና  
መሻገሪያ  
አቅጣጫዎች

- ብልጽግና በኢትዮጵያ ሁለንተናዊ ብልጽግና ለማረጋገጥ የሚያግዙ በግልጽ የተፃፉ ሃሳቦች ያሉት መሆኑ፤
- ሰፊ አገራዊ አደረጃጀትና 12.25 ሚሊዮን አባላት፤
- በአገራችን ላይ የተከፈተውን ሁለንተናዊ ጦርነት ለመቀልበስ ብቁ አመራር መስጠቱና ኢትዮጵያን አሸናፊ ማድረግ መቻሉ፤ ፤
- በአጭር ጊዜ በርካታ የታሪክ አሻራ የሚሆኑ የልማት ሥራዎችን መስራቱ፤
- ሕዝቡ በብልጽግና ላይ ትልቅ ተስፋ ያለው መሆኑ፤
- በርካታ የአገር ውስጥና የውጭ አጋር አካላት ያሉት መሆኑ፤

# ፈተናዎች

- ኃላቀር የፖለቲካ ስርዓት፤
- የማህበረሰብ ክፍፍል መስፋፋት፤
- የባህልና የሞራል እሴቶች መሸርሸር፤
- ጽንፈኝነት፣ አቅላይነት፣ አላካኪነት፣ ጊዜ ታካኪነት ሌብነትና ግለኝነት
- በሕዝብ አስተያየት ግንባታ (political opinion building) ላይ ከፍተኛ ተጽእኖ የሚፈጥሩ የመረጃ ምንጮች መብዛት፤
- የፍላጎት ልዩነቶች መብዛት (fragmentation of interests) ፤
- ሕዝቡ ለፖለቲካ ፓርቲዎች ያላቸው እይታ እየተለወጠ መምጣት፤
- የፓርቲ አመራሮችና አባላት በባለቤትነት ሰሜት እኩል አለመንቀሳቀስ፤

# መሻገሪያ አቅጣጫዎች

- ለፓርቲ ተቋማዊ ግንባታ ተገቢውን ትኩረት መስጠት፤
- የእያንዳንዱን እንቅስቃሴ ሞራላዊ፣ ህጋዊና ፖለቲካዊ አንድምታ ከግምት ማስገባት፤
- የትስስር ትርክትን ማጠናከር፤
- የወንድማማችነት/እህትማማችነት እሴትን ማዳበር፤
- ሚዛናዊነትን፣ አካታችነትንና አቃፊነትን ማጠናከር፤
- የማህበረሰብ ድልብ ሀብትን በአግባቡ ጥቅም ላይ ማዋል፤
- የpublic expectation management ስራዎችን በውጤታማነት መስራት፤

# መሻገሪያ አቅጣጫዎች

- ውጤታማ የውስጥና የውጭ ተግባራት ሥራ መስራት፤
- በአደረጃጀት፣ በአሰራርና በአመራር እየተለወጠ ካለው ማህበራዊ፣ ኢኮኖሚያዊና ፖለቲካዊ ሁኔታ ጋር እራሳችንን ማጣጣም፤
- ቀጣይነት ያለው የጥናትና ምርምር ሥራ መስራት፤
- የህግ የበላይነትን ማረጋገጥ፤
- ጠንካራ መንግስታዊ ተቋማትን መፍጠር፤
- በአስተሳሰብና በተግባር የብልጽግና አመራር ሆኖ መገኘት፤

# ከአመራር ምን ይጠበቃል?

- “አመራር ራዕይን ወደ እውነታ የመተርጎም አቅም ነው።”

**ዋረን ቤኒስ**

- “How you think about a problem is more important than the problem itself — so always think positively.”

Norman Vincent Peale

- “Never try to solve all the problems at once – make them line up for you one-by-one. “

Richard Sloma

- “ውጤታማ አመራር ንግግሮችን መናገር ወይም መወደድ ማለት አይደለም። አመራር የሚገለጸው በውጤቶች እንጂ በባህሪያት አይደለም።”

**ፒተር ዶከርር**

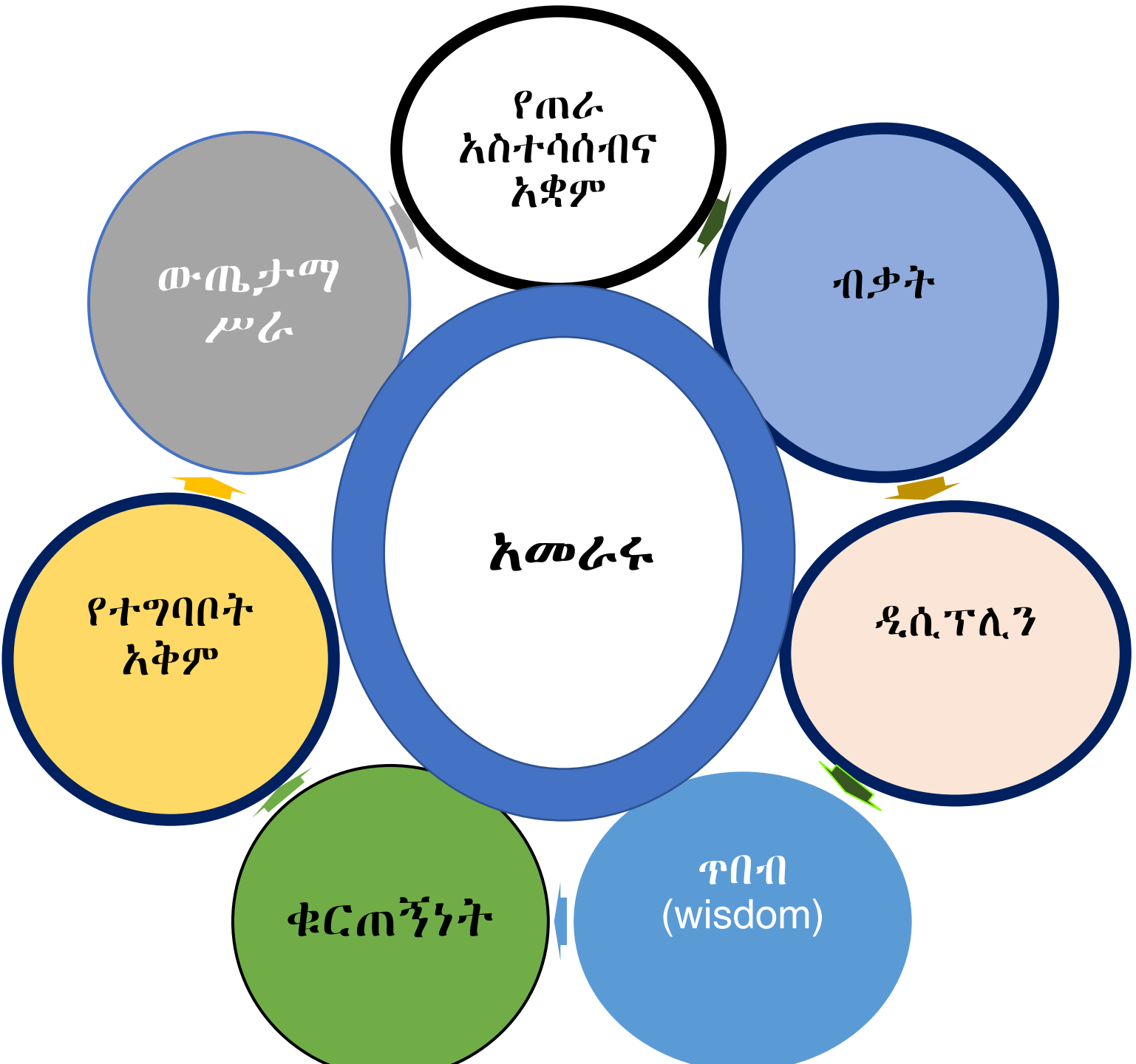

“የአንድ ሰው ዋጋ መታየት ያለበት በሚቀበለው ሳይሆን በሚሰጠው ነገር ነው።”

### አልበርት አንስታይን

“እውነተኛ የፖለቲካ ፓርቲ ለሕዝብ ጥቅም የሚሰራ ስለሆነ አባላትና አመራሮች ይህንን ከግምት ባስገባ መልኩ ኃላፊነታቸውን መወጣት አለባቸው”።

ኮናርድ አደኑዌር



ማጠቃለያ

• የአዲሱ ማዕከላዊ ኮሚቴ አባላት  
ዋናኛ ተልዕኮም ብልጽግና  
ቃልን በተግባር የሚያረጋግጥ  
ተቋማዊ አቅም የገነባ፣ ጥራቱን፣  
አንድነቱንና ዲሞክራሲዊነቱን  
የጠበቀ፣ ለሀገሪቷ ህጎች  
እንዲሁም ለራሱ መተዳደሪያ  
ደንብና አሠራሮች ተገዢ የሆነ  
እውነተኛ ፓርቲ ማድረግ ነው፡፡



ማጠቃለያ

አመሰግናለሁ!

